

◆ ◆ ◆ ◆ ◆
Short-form user manual
Bedienungshandbuch
Guide d'utilisation simplifié



PIPS
Plug-in Power Supply
Netzgerät
Alimentation

Doc nr.: 9.17.055H Date: 03-04-2012



ATTENTION

Please read this instruction manual carefully before installing and operating the instrument. Not following the guidelines could result in personal injury and/or damage to the equipment.

ACHTUNG





Es wird empfohlen, vorliegendes Benutzer-Handbuch vor dem Einbau und vor der Inbetriebnahme des Produktes sorgfältig zu lesen.
Die Nichtbeachtung der Anleitung kann Personenschäden und/oder Beschädigungen der Anlage zur Folge haben.

ATTENTION

Avant l'installation et la mise en service des appareils, il est recommandé de lire ce manuel d'instructions.
Le non respect des préconisations pourrait engendrer des dommages sur les utilisateurs et/ou les équipements

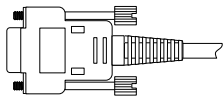
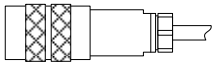

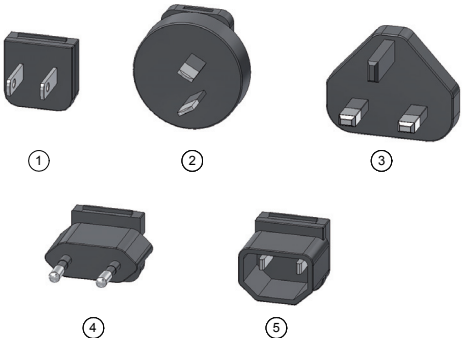
Unpacking/Auspacken/Déballage

EL	IN	MV		
✓				Power Supply Netzgerät Alimentation
	✓			
		✓		
✓	✓	✓	 <p> Adapter set for/ Zwischenstecker für/ Adapteur pour </p> <p> ① USA/USA/E.-U. ② Australian/Australien/ Australie ③ UK/Großbritannien/ Royaume-Uni ④ Europe/Europa/Europe ⑤ IEC 320 C18 </p>	
✓	✓	✓		Short-form manual Bedienungshand-buch Guide d'utilisation simplifié

Mounting/Montage/Montage

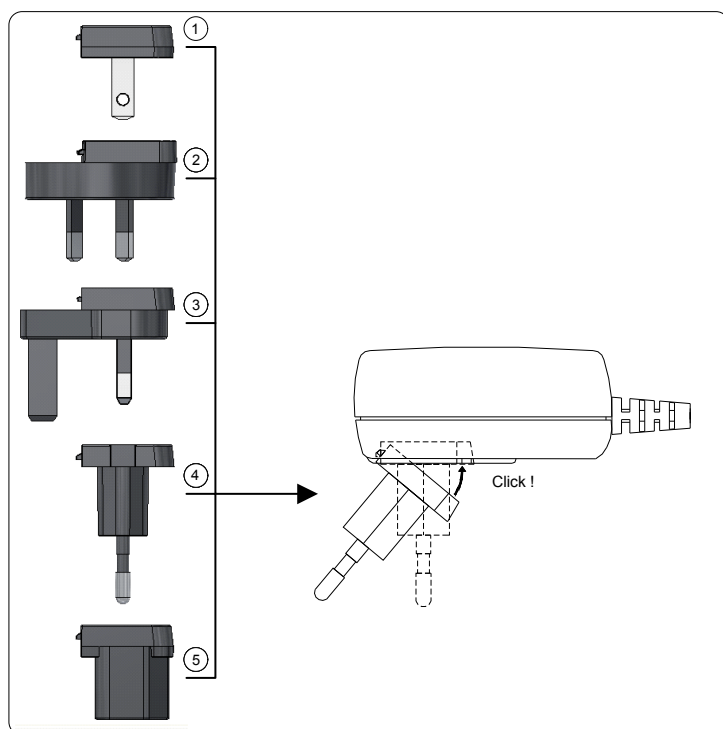

- ① USA/USA/E.-U.
- ② Australian/Australien/ Australie
- ③ UK/Großbritannien/ Royaume-Uni
- ④ Europe/Europa/Europe
- ⑤ IEC 320 C18

Connection/Anschlussvarianten/Raccordement

PiPS-EL

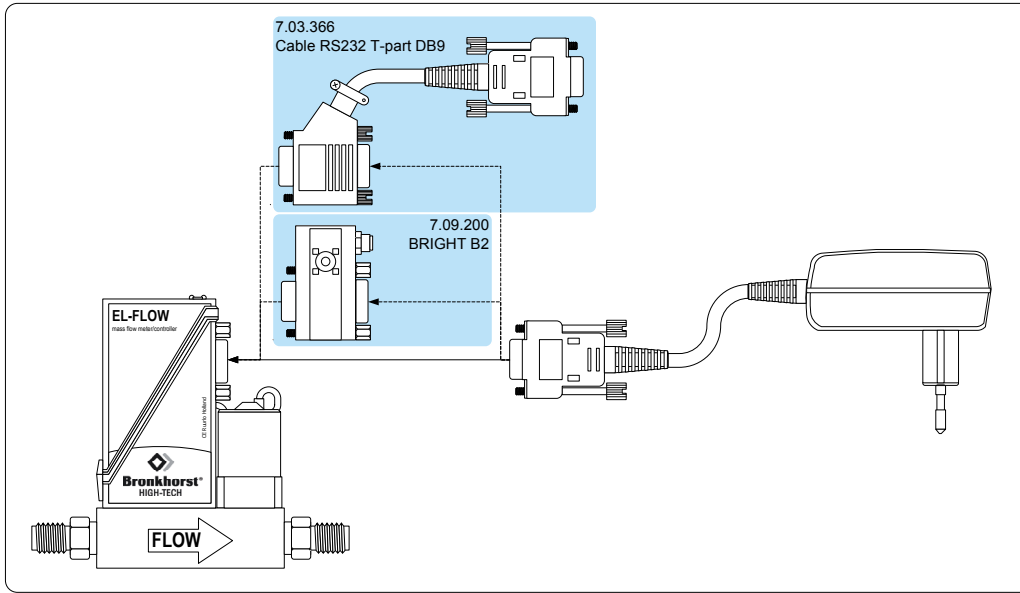

Optional

PiPS-IN

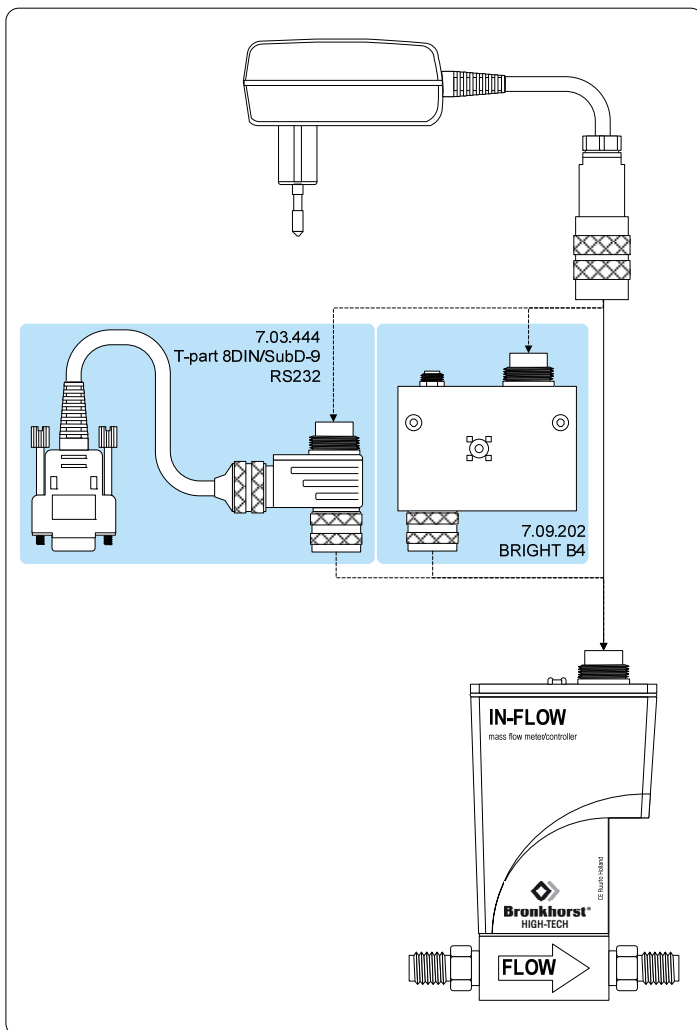

PiPS-MV

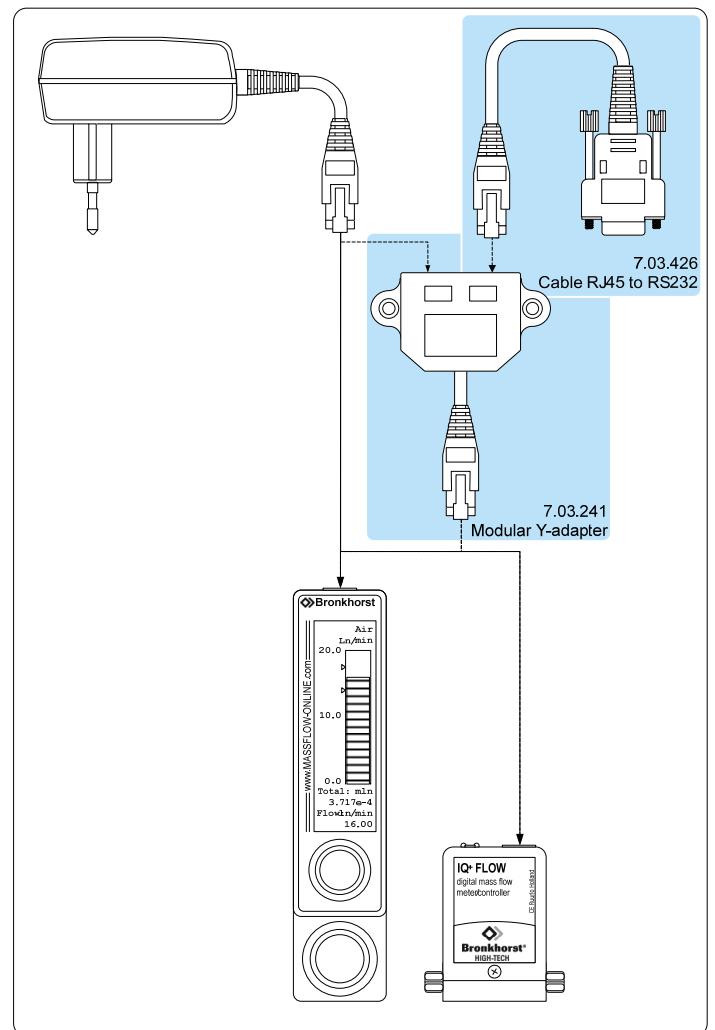

Pin attribution/Steckerbelegung/Attribution des pins

PiPS-EL

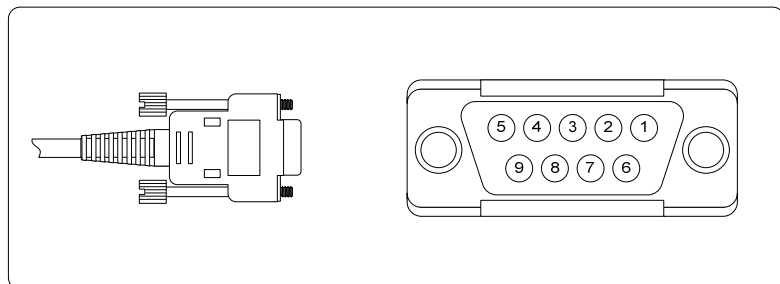

- 1. n.c.
- 2. n.c.
- 3. n.c.
- 4. **0.0 Vdc**
- 5. n.c.
- 6. n.c.
- 7. **15.0 Vdc**
- 8. **0.0 Vdc**
- 9. n.c.

PiPS-IN

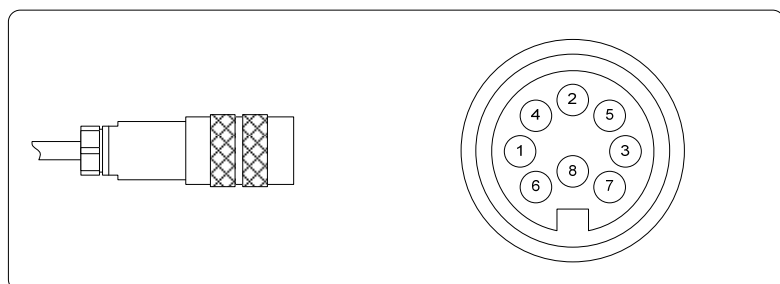

- 1. n.c.
- 2. n.c.
- 3. n.c.
- 4. **0.0 Vdc**
- 5. n.c.
- 6. n.c.
- 7. **15.0 Vdc**
- 8. **0.0 Vdc**

PiPS-MV

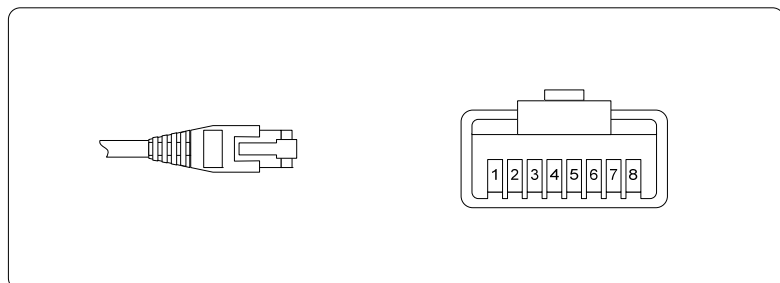

- 1. n.c.
- 2. n.c.
- 3. n.c.
- 4. **0.0 Vdc**
- 5. n.c.
- 6. n.c.
- 7. **15.0 Vdc**
- 8. **0.0 Vdc**

The latest version of this manual is available at the download section of our website <http://www.bronkhorst.com>.

Even though care has been taken in the preparation and publication of the contents of this manual, we do not assume legal or other liability for any inaccuracy, mistake, mis-statement or any other error of whatsoever nature contained herein. The material in this manual is for information purposes only, and is subject to change without notice.

Bronkhorst High-Tech B.V.
"April 2012"

Warranty

The products of Bronkhorst High-Tech B.V. are warranted against defects in material and workmanship for a period of three years from the date of shipment, provided they are used in accordance with the ordering specifications and the instructions in this manual and that they are not subjected to abuse, physical damage or contamination. Products that do not operated properly during this period may be repaired or replaced at no charge. Repairs are normally warranted for one year or the balance of the original warrant, whichever is longer.

See also paragraph 9 of the Conditions of Sales.

The warranty includes all initial and latent defects, random failures, and indeterminable internal causes.

It excludes failures and damage caused by the customer, such as contamination, improper electrical hook-up, dropping etc.

Re-conditioning of products primarily returned for warranty service that is partly or wholly judged non-warranty may be charged for.

Bronkhorst High-Tech B.V. prepays outgoing freight charges when any part of the service is performed under warranty, unless otherwise agreed upon beforehand. However, if the product has been returned collect to Bronkhorst High-Tech B.V., these costs are added to the repair invoice. Import and/or export charges, foreign shipping methods/carriers are paid for by the customer.

Service

For current information on Bronkhorst High-Tech and service addresses please visit our website:

 <http://www.bronkhorst.com>

Do you have any questions about our products? Our Sales Department will gladly assist you selecting the right product for your application. Contact sales by e-mail:

 sales@bronkhorst.com

For after-sales questions, our Customer Service Department is available with help and guidance. To contact CSD by e-mail:

 support@bronkhorst.com

No matter the time zone, our experts within the Support Group are available to answer your request immediately or ensure appropriate further action. Our experts can be reached at:

 **+31 573 45 88 39**

Specifications

Characteristics

- ◆ Universal input 100 to 240 V AC
- ◆ Output 15V/1.2A (maximal 18W)
- ◆ Interchangeable primary adapters
- ◆ Constant voltage, current limited
- ◆ Continuously short circuit proof

Technical data

Input voltage	100 to 240 V AC
Input current	600 mA
Frequency	47 to 63 Hz
Efficiency	84% typ. at full load
EMC	TESTED TO COMPLY WITH EN 55022: 1998_A1:2000, EN 61000-3-2, E610003-3, EN 61204-3:2000, EN 61000-4-2, EN 61000-4-3, EN 61000-4-4, EN 61000-4-5, EN 61000-4-6, EN 61000-4-11
Output voltage	15±0.75 V
Output current	1200 mA

Environmental specification

Operating temp.	0 to 40° C at maximum load
Storage temp.	-10 to 80° C
Humidity	0% to 90% relative humidity
Input transient susceptibility	Complies with IEC 61000 requirements

Safety specification

Standards	Fulfils Class II SELV for the following applications: EN 60950/IEC 60950, UL 60950, CSA 950 (cUL), VDE, CE label
------------------	------------------------------------------------------------------------------------------------------------------

Reliability specification

MTBF calculation	200,000 hours at maximum load levels and an ambient temperature of 25° C (in correspondence with MIL-HDBK-217)
-------------------------	----------------------------------------------------------------------------------------------------------------

Mechanical specification

Weight approx.	160 g		
AC connector	exchangeable mains plug system: EURO, UK, USA/Japan, Australia, IEC		
DC connector	<u>PiPS-EL</u>	<u>PiPS-IN</u>	<u>PiPS-MV</u>
	9 pin SubD	8DIN Binder or equivalent	RJ45

Unpacking (page 2)



Check the outside packing box for damage incurred during shipment. Should the packing box be damaged, then the local carrier must be notified at once regarding his liability, if so required. At the same time a report should be submitted to:

**BRONKHORST HIGH-TECH B.V.
RUURLO HOLLAND**



Do not discard spare or replacement parts with the packing material and inspect the contents for damaged or missing parts.



When returning material, always describe the problem and if possible the work to be done, in a covering letter.



Take proper care of packing, if possible use the original packing box



Important: Clearly note, on top of the package, the customer clearance number of Bronkhorst High-Tech B.V., namely:

NL801989978B01

Mounting (page 2)



The PiPS comes with 5 different socket-adapters. Select the one for your region or country.



Socket adapter nr.5, IEC 320 C18, can be used with a mains power cord with a 2 contact IEC 320 C 17 mains plug. (Power cord is not provided)



Be convinced that the socket-adapter is properly connected

Connection (page 3)



Do not apply pressure until electrical connections are made.



Maximum power consumption of the instrument should not exceed the 18 Watt.



Bronkhorst High-Tech B.V. recommends using their standard cables. These cables have the right connectors and if loose ends are used, these will be marked to prevent wrong connection. The hook-up diagrams are available at the download section of our website: <http://www.bronkhorst.com>



Before switching on power check if all connections have been made according to the hook-up diagram, which belongs to the instrument.



Turn on power and allow at least 30 minutes to warm up and stabilize.



When a BRIGHT T-part is connected, other RS232 communication is disabled.



This power supply unit is not suitable for digital instruments using the analog in- and output.





The optional cable-parts can be ordered separately

Troubleshooting

	No output signal of instrument	• No power supply	Check power supply
		• PCB failure	Check cable Return to factory
		• Valve blocked	Clean valve (qualified personnel only)
		• Filter or screen blocked	Clean filter or screen
		• Sensor failure	Return instrument to factory
	Maximum output signal	• PCB failure	Return instrument to factory
		• Sensor failure	Return instrument to factory
	High setpoint vs. output offset	• PCB failure	Return instrument to factory
		• Valve blocked	Clean valve (qualified personnel only)
		• Stoppage	Remove cause
		• Pressure not correct	Check pressure
	Signal lower than expected	• System stoppage	Remove cause
	Flow is gradually decreasing	• (Gas) Condensation	Decrease supply pressure or increase temperature
		• Valve adjustment has changed	Check valve adjustment
		• Controller adjustment wrong	Check controller setting
	Oscillation	• Input pressure wrong	Adjust pressure
		• Valve damaged	Check valve
		• Volume / tubing between controller and pressure controller too small/ short	Improve situation
		• Wrong controller settings	Check controller settings
	Small flow occurs when valve is supposed to be closed	• Valve is leaking	Check valve
	Parameter not available	• Parameter is not supported by the connected instrument.	
	Setpoint is neglected	• Instrument has wrong controller mode	Set controller mode to 'digital input'
		• Alarm- or counterlimit reached	Reset alarm
	Settings menu not accessible	• Security mode 'blocked' or 'menu'	Change security mode

 Before switching on power, check if all connections have been made according to the hook-up diagram. The hook-up diagrams are available at the download section of our website: <http://www.bronkhorst.com>

 LED indications can be very useful in case of problems with the instrument. See the "MANUAL INTERFACE: micro-switch and LED's" section in the manual "Operation instructions digital instruments (document nr. 9.17.023)". This manual is available at the download section of our website: <http://www.bronkhorst.com>

 Contact Bronkhorst High-Tech local sales representative or send e-mail describing your problem to: support@bronkhorst.com

Dieses Handbuch ist auch für Sie im Download-Bereich unserer Webseite <http://www.bronkhorst.com> verfügbar.

Die in diesem Handbuch gegebenen Informationen wurden aktualisiert und wir gehen davon aus, daß sie in jeder Hinsicht verläßlich sind.

Eine Verantwortlichkeit für etwaige Fehler können wir aber nicht übernehmen. Alle Angaben dienen nur der Information und können ohne besondere Mitteilung geändert werden.

Bronkhorst High-Tech B.V.
"April 2012"

Garantie-Bedingungen

Die Garantie der Produkte von Bronkhorst High-Tech BV bezieht sich auf den bestimmungsgemäßen Gebrauch und auf Material- und Verarbeitungsfehler. Die Garantiezeit beträgt 36 Monate – beginnend vom Versanddatum des Werks. Voraussetzung ist der Betrieb innerhalb der bestellten und bestätigten Spezifikationen sowie dem Einhalten der Anwendungs- und Installationsinstruktionen aus dem Betriebshandbuch. Schäden bedingt durch physikalische Einflüsse oder Kontamination sind ausgeschlossen.

Geräte, die nicht einwandfrei arbeiten, können während der Gewährleistungsfrist kostenlos repariert oder ausgetauscht werden.

Für Reparaturen gilt in der Regel eine Gewährleistungsfrist von einem Jahr, es sei denn, die restliche Gewährleistungsfrist ist länger. Es gilt also immer die für den Kunden günstigere Frist. Siehe dazu auch Paragraph 9 aus Allgemeine Lieferbedingungen.

Die Gewährleistung gilt für alle offenen und verdeckten Mängel, Zufallsfehler und nicht bestimmbare Ursachen.

Ausgeschlossen von der Gewährleistung sind hingegen alle Störungen und Schäden, die vom Anwender verursacht wurden, wie z.B. Kontaminationen, fehlerhafter elektrischer Anschluss, mechanische Einwirkungen durch Herabfallen usw.

Für die Wiederherstellung von Geräten, die zur Reparatur eingesandt wurden, bei denen ein Gewährleistungsanspruch aber nicht oder nur teilweise besteht, werden die Reparaturkosten entsprechend in Rechnung gestellt.

Bronkhorst High-Tech B.V. trägt die Versandkosten für ausgehende Sendungen von Geräten und Teilen, die im Rahmen unserer Gewährleistung verschickt werden, es sei denn, dass im voraus etwas anderes vereinbart wurde.

Erfolgt die Anlieferung bei Bronkhorst High-Tech B.V. unfrei, werden die Versandkosten für die Anlieferung den Reparaturkosten hinzugeschlagen. Import- und/oder Exportabgaben sowie Kosten Dritter trägt der Kunde.

Service

Für aktuelle Informationen von Bronkhorst High-Tech und Service Adressen besuchen Sie bitte unsere Webseite:

 <http://www.bronkhorst.com>

Haben Sie Fragen zu unserem Produkt? Unsere Verkaufabteilung wird Ihnen gern helfen das richtige Produkt für Ihre Anwendungen auszuwählen. Kontaktieren Sie den Verkauf per E-Mail:

 sales@bronkhorst.com

Für Kundendienstfragen ist unsere Service Abteilung mit Hilfe und Beratung verfügbar. Service kontaktieren per E-Mail:

 support@bronkhorst.com

Es ist keine Frage der Zeitzone, unsere Experten im Betreuungsbereich stehen Ihnen umgehend zur Verfügung um Ihre Fragen zu. Unsere Experten sind erreichbar unter:

 **+31 573 45 88 39**

Spezifikation

Eigenschaften

- ◆ Universelle Eingangsspannung von 100 bis 240 V AC
- ◆ Ausgang 15V/1.2A (max. 18W)
- ◆ Auswechselbare Primäranschlüsse
- ◆ Konstante Spannung, limitierter Strom
- ◆ Permanente Kurzschlussicherheit

Elektrische Spezifikation

Eingangsspannung	100 bis 240 V AC
Eingangsstrom	600 mA
Frequenz	47 bis 63 Hz
Wirkungsgrad	84 % typischer Weise bei Volllast
EMV	Übereinstimmend mit EN 55022: 1998_A1:2000, EN 61000-3-2, E610003-3, EN 61204-3:2000, EN 61000-4-2, EN 61000-4-3, EN 61000-4-4, EN 61000-4-5, EN 61000-4-6, EN 61000-4-11
Ausgangsspannung	15 ± 0.75 V
Ausgangsstrom	1200 mA

Umgebungsbedingungen

Betriebstemperatur	0 bis 40° C, bei Volllast
Einlagerungstemperatur	-10 bis 80° C
Rel. Luftfeuchtigkeit	0% bis 90%, relative Luftfeuchtigkeit
Eingangsstörsignal Empfindlichkeit	erfüllt die IEC 61000 Anforderungen

Sicherheitsspezifikation

Standards	Erfüllt Klasse II SELV für folgende Regelwerke: EN 60950/IEC 60950, UL 60950, CSA 950 (cUL), VDE, CE label
------------------	------------------------------------------------------------------------------------------------------------





Verlässlichkeit

Berechnete mittlere Zeit zwischen zwei Ausfällen	200.000 Stunden bei Volllast und einer Umgebungstemperatur von 25° C (in Anlehnung an, MIL-HDBK-217)
---------------------------------------------------------	------------------------------------------------------------------------------------------------------



Mechanische Spezifikation

Gewicht	ca. 160 g		
AC Anschluss	Austauschbarer Hauptanschluss : EURO, UK, USA/Japan, Australia, IEC		
DC Anschluss	<u>PiPS-EL</u>	<u>PiPS-IN</u>	<u>PiPS-MV</u>
	9 pin SubD	8DIN Binder oder äquivalent	RJ45









Wareneingang / Rücksendung

	Untersuchen Sie die Verpackung auf äußere, vom Transport herrührende Schäden. Sind Schäden vorhanden, muss das Transportunternehmen verständigt werden, um diese zu begutachten. Gleichzeitig sollte der Lieferant, unter unten stehender Adresse verständigt werden. BRONKHORST HIGH-TECH B.V. RUURLO HOLLAND
	Werfen Sie keine Kleinteile zusammen mit dem Verpackungsmaterial weg und kontrollieren Sie die Sendung mithilfe des Lieferscheines auf eventuell fehlende oder defekte Teile.
	Sollten Sie Geräte zurückschicken, beschreiben Sie das bestehende Problem und / oder die zu erledigenden Arbeiten in einem Begleitschreiben.
	Bitte verpacken Sie das Gerät sorgfältig, benutzen Sie wenn möglich die Originalverpackung.
	Wichtig: Notieren Sie deutlich sichtbar die folgende Zollnummer von Bronkhorst High-Tech B.V. auf dem Paket. NL801989978B01

Anschluss ans Stromnetz

	Das PiPS wird mit fünf verschiedenen Steckadaptern geliefert. Wählen Sie den Ihrer Region entsprechenden.
	Steckadapter Nr.5, IEC 320 C18, kann mit einem Netzkabel mit einem 2 Kontakt IEC 320 C17 Hauptstecker verwendet werden. (Netzkabel nicht im Lieferumfang enthalten).
	Stellen Sie sicher, dass der Steckadapter vorschriftsgemäß verbunden ist.

Sonstige Anschlüsse

	Geben Sie keinen Druck auf das angeschlossene Messgerät, bevor die elektrischen Verbindungen hergestellt sind.
	Der maximale Energieverbrauch des Instrumentes darf 18 Watt nicht überschreiten.
	Die Bronkhorst High-Tech B.V. empfiehlt ihre Standardkabel zu benutzen. Diese besitzen die korrekten Anschlüsse und sind an losen Enden, falls vorhanden, farblich markiert um falschen Verdrahtungen vorzubeugen. Die Anschlussdiagramme sind im Downloadbereich unserer Website verfügbar: http://www.bronkhorst.com
	Bevor Sie das Instrument einschalten stellen Sie bitte sicher, dass alle Anschlüsse gemäß dem Anschlussdiagramm des entsprechenden Instrumentes gemacht wurden.
	Schalten Sie das Instrument ein und warten Sie wenigstens 30 Minuten zum aufwärmen und stabilisieren.
	Wenn ein Messgerät mit einer BRIGHT- Anzeige über ein T-Stück verbunden ist, wird jede weitere RS232-Kommunikation unterbunden.
	Dieses Netzteil ist nicht geeignet für digitale Instrumenten mit Kommunikation über den analogen Ein-und Ausgang.
	Die optional erhältlichen Kabelteile können separat bestellt werden.

Fehlersuche

	Kein Ausgangssignal	• Keine Spannungsversorgung	Überprüfe Spannungsversorgung
		• Platinenfehler	Gerät Rückgabe an Hersteller
		• Ventil blockiert	Ventil reinigen (nur qualifiziertes Personal)
		• Filter oder Sieb blockiert	Filter oder Sieb reinigen
		• Sensorfehler	Gerät Rückgabe an Hersteller
	Maximales Ausgangssignal	• Platinenfehler	Gerät Rückgabe an Hersteller
		• Sensorfehler	Gerät Rückgabe an Hersteller
	Hoher Soll-Wert im Vergleich mit Ausgangsregelabweichung	• Platinenfehler	Gerät Rückgabe an Hersteller
		• Ventil blockiert	Ventil reinigen (nur qualifiziertes Personal)
		• Ausfall	Fehlerverursachende Quelle entfernen
	Niedriger als erwartetes Signal	• Druck nicht richtig	Druck überprüfen
		• Systemausfall	Fehlerverursachende Quelle entfernen
	Durchfluss ist kontinuierlich fallend	• (Gas) Kondensation	Senke Druckzufuhr oder erhöhe Temperatur
		• Ventileinstellung hat sich verändert	Überprüfe Ventileinstellung
		• Reglereinstellung falsch	Überprüfe Reglereinstellung
	Oszillation	• Eingangsdruk falsch	Druck einstellen
		• Ventil defekt	Ventil überprüfen
		• Volumen / Verrohrung zwischen Regler und Druckregler zu klein / kurz	Situation verbessern
		• Falsche Reglereinstellung	Überprüfe Reglereinstellung
	Kleiner Durchfluss obwohl das Ventil angeblich geschlossen ist	• Ventil ist undicht	Ventil überprüfen
	Kenngrößen nicht verfügbar	• Kenngröße vom angeschlossenen Gerät wird nicht unterstützt	
	Sollwert wird nicht akzeptiert	• Gerät hat falschen Reglermodus	Setze Reglermodus auf 'digitaler Eingang'
		• Alarm- oder Counterlimit erreicht	Reset alarm
	Einstellungsmenü nicht anwählbar	• Sicherheitsmodus oder Menü blockiert	Sicherheitsmodus wechseln

 Vor dem Einschalten überprüfen Sie ob alle Verbindungen welche zum Gerät gehören, entsprechend des Schaltungsdiagramms gemacht wurden. Die Schaltpläne sind für Sie im Download-Bereich unserer Webseite <http://www.bronkhorst.com> verfügbar.

 LED Anzeigen können sehr hilfreich bei Problemen mit dem Gerät sein. Beachten Sie die "Manuelle Schnittstelle: Mikroschalter und LED's" Ebene in der Betriebsanleitung "Funktionsanweisung digital Geräte (Dokument-Nr. 9.17.023)" Dieses Handbuch ist für Sie im Download-Bereich unserer Webseite <http://www.bronkhorst.com> verfügbar.

 Kontaktieren Sie Bronkhorst High-Tech lokaler Verkaufsbeauftragter oder senden Sie eine E-Mail mit der Problembeschreibung an: support@bronkhorst.com

Ce manuel d'instructions est disponible dans la section de téléchargement sur notre site <http://www.bronkhorst.com> aussi.

Bien que nous ayons apporté une attention particulière dans la préparation et l'édition du contenu de ce manuel, nous ne pouvons assumer la responsabilité en cas d'inexactitude, d'erreur, de fausse déclaration ou n'importe quelle autre nature d'erreur contenu dans le manuel. Les informations du manuel sont données à titre indicatif uniquement, et sont sujet à changement sans préavis.

Bronkhorst High-Tech B.V.
"Avril 2012"

Garantie

Les produits Bronkhorst High-Tech sont garantis contre les défauts de pièces et main-d'oeuvre pour une durée de trois ans à compter de la date de livraison, à condition qu'ils soient utilisés selon les spécifications mentionnées au moment de la commande et en respectant les instructions du manuel, et qu'ils n'ont pas fait l'objet d'un détournement d'usage, de dommage ou d'une contamination.

Les appareils qui ne donneraient pas entière satisfaction durant les trois années d'utilisation peuvent être réparés ou remplacés gratuitement. Les réparations sont normalement garanties pendant une année sauf si la garantie d'origine court encore.

Voir paragraphe 9 pour les Conditions de Ventes.

La garantie couvre tous les défauts fortuits visibles ou qui peuvent apparaître pour des causes internes et indéterminées.

La garantie ne couvre pas les dommages causés par le client tels que contamination, branchement électrique incorrect, chute, ect... Par conséquent, les instruments renvoyés pour une prise en charge sous garantie, peuvent être considérés partiellement ou en totalité hors garantie. Les frais de remis en état seront dans ce cas à la charge du client.

Bronkhorst High-Tech B.V. prend en charge les frais de transport au départ de l'usine lorsque le service s'effectue sous garantie à moins d'un accord contraire conclu préalablement. Cependant, si les produits ont été retournés aux frais de Bronkhorst High-Tech B.V. le coût de ce transport sera rajouté sur la facture de réparation.

C'est le client qui prend en charge les frais d'import et/ou d'export, le mode d'expédition et le choix du transporteur.

Service

Pour obtenir dernières informations sur Bronkhorst High – Tech et les adresses des services techniques, veuillez visiter notre site:

 <http://www.bronkhorst.fr>

Vous avez des questions sur notre gamme ? notre service commercial vous renseignera et vous assistera pour sélectionner le produit adapté à votre besoin:

 sales@bronkhorst.com

Pour des questions de services après vente, notre service CSD (customer service department) est à votre disposition pour vous assister et vous guider:

 support@bronkhorst.com

Peu importe le décalage horaire, nos experts du groupe de support CSD sont à votre disposition pour répondre à vos questions immédiatement au:

 **+31 573 45 88 39**

Spécifications

Caractéristiques

- ◆ Alimentation 100 à 240 V AC
- ◆ Sortie 15V/1.2A (maximum 18W)
- ◆ Adaptateurs interchangeables
- ◆ Tension constante, courant limité
- ◆ Résistance au court-circuit en continue

Données techniques

Tension d'entrée	100 à 240 V AC
Courant d'entrée	600 mA
Fréquence	47 à 63 Hz
Efficacité	84% à pleine charge
EMC	Conforme à : EN 55022: 1998_A1:2000, EN 61000-3-2, E610003-3, EN 61204-3:2000, EN 61000-4-2, EN 61000-4-3, EN 61000-4-4, EN 61000-4-5, EN 61000-4-6, EN 61000-4-11
Tension de sortie	15±0.75 V
Courant de sortie	1200 mA

Spécification environnementale

Température ambiante	0 à 40° C à la charge maxi
Température de stockage	-10 à 80° C
Humidité	0% à 90% humidité relative
Entrée sensibilité transitoire	Conforme à la norme IEC 61000

Spécification de sécurité

Standards	selon Class II SELV pour les applications suivantes: EN 60950/IEC 60950, UL 60950, CSA 950 (cUL), VDE, CE label
-----------	-----------------------------------------------------------------------------------------------------------------





Spécification de fiabilité

MTBF	200,000 heures à la charge maxi et une température ambiante de 25°C (en accord avec MIL-HDBK-217)
------	---------------------------------------------------------------------------------------------------



Spécification mécanique

Poids approx.	160 g		
Connecteur AC	Échangeable avec les principales normes : EURO, UK, USA/Japon, Australie, IEC		
Connecteur DC	<u>PIPS-EL</u>	<u>PIPS-IN</u>	<u>PIPS-MV</u>
	9 broches Sub-D	8 DIN Binder ou l'équivalent	RJ45









Déballage (page 2)

	<p>Veillez contrôler le bon état de l'emballage. Si l'emballage est endommagé, le transporteur doit être informé immédiatement. De plus, un rapport doit être envoyé à :</p> <p style="text-align: center;">BRONKHORST HIGH-TECH B.V. RUURLO - PAYS-BAS</p>
	<p>Prenez garde à ne pas oublier de petites pièces dans l'emballage. Vérifier le contenu afin de relever d'éventuelles pièces endommagées ou manquantes.</p>
	<p>En cas de retour de matériels, veuillez décrire sur un courrier d'accompagnement le problème rencontré, et éventuellement le travail à effectuer.</p>
	<p>Merci d'emballer les produits correctement, et si possible de réutiliser les emballages d'origines.</p>
	<p>Important: Veuillez inscrire lisiblement le numéro “customer clearance” de Bronkhorst High-Tech B.V. :</p> <p style="text-align: center;">NL801989978B01</p>

Montage (page 2)

	<p>Le PiPS est livré avec 5 adaptateurs différents. Sélectionnez celui correspondant à votre région ou pays.</p>
	<p>L'adaptateur nr.5, IEC 320 C18, peut être utilisé avec un cordon d'alimentation munis d'une prise à 2 contacts IEC 320 C17. (Le cordon d'alimentation n'est pas fournis)</p>
	<p>S'assurer que les adaptateurs sont correctement raccordés.</p>

Raccordement (page 3)

	<p>Ne pas mettre sous pression tant que l'instrument n'est pas alimenté.</p>
	<p>La consommation maximum de l'instrument ne devra pas dépasser 18 Watt.</p>
	<p>Bronkhorst High-Tech B.V. recommande l'utilisation de ses câbles standards. Ils sont équipés de la prise requise. Si des fils nus sont utilisés, un marquage avec code couleur est ajouté pour éviter les erreurs. Les schémas de câblage sont disponibles dans la section téléchargement de notre site: http://www.bronkhorst.com</p>
	<p>Avant de mettre l'instrument sous tension, assurez-vous que le câblage a été réalisé conformément au schéma de câblage de l'instrument que vous souhaitez utiliser.</p>
	<p>Après la mise sous tension, laissez au minimum 30 minutes à l'instrument pour chauffer et se stabiliser.</p>
	<p>Quand un module d'indication Bright est raccordé la liaison RS232 n'est plus disponible.</p>
	<p>Cet adaptateur d'alimentation PiPS n'est pas adapté pour les instruments numériques en cas d'utilisation avec les entrées / sorties analogiques.</p>
	<p>Les câbles en option peuvent être commandés séparément.</p>

Dépannage

	Pas de signal de sortie	• Pas d'alimentation	Vérifier l'alimentation
		• Carte électronique endommagée	Vérifier le câblage renvoyer l'appareil en usine
		• Vanne bloquée ou encrassée	Démonter et nettoyer la vanne (cette opération doit être effectuée par du personnel qualifié).
		• La crépine d'entrée est bouchée	La nettoyer avec un solvant
	Signal de sortie excessif	• Le capillaire est endommagé	Renvoyer l'appareil en usine
		• La carte électronique est endommagée	Renvoyer l'appareil en usine
	Offset sur le signal de sortie pour une consigne élevée	• La vanne est bloquée ou encrassée	Démonter et nettoyer la vanne (cette opération doit être effectuée par du personnel qualifié)
		• Joint du plongeur de vanne gonflé	Remplacer le plongeur, puis ajuster la vanne ou renvoyer en usine
		• Vous n'utilisez pas le bon gaz.	Vérifier le gaz
		• La pression n'est pas suffisamment élevée ou il y a une grosse perte de charge	Vérifier les pressions amont et aval
	Signal de sortie trop faible par rapport à la consigne	• Il y a une grosse perte de charge	Vérifier les pressions amont et aval
	Le débit diminue progressivement	• Il y a de la condensation	Diminuer la pression amont ou chauffer l'alimentation
		• L'ajustement de la vanne a changé	Vérifier l'ajustement de la vanne
		• Les paramètres de régulation PID ne sont pas adaptés	Vérifier les paramètres de régulation PID
	Pompage	• Mauvaise pression amont	Vérifier la pression amont
		• La vanne est endommagée	Vérifier la vanne
		• Le volume entre le détendeur et l'appareil est trop faible	Augmenter le volume entre le détendeur et l'appareil
		• Le détendeur est sous-dimensionné	Adapter le détendeur au débit souhaité
		• Mauvais paramètres de régulation	Vérifier les paramètres de régulation PID
	Léger débit pour une consigne zéro	• La vanne fuit. Le plongeur est endommagé ou il y a une saleté sur le siège de vanne	Nettoyer le siège de vanne. Le renvoyer s'il est endommagé
	Paramètre pas disponible	• Le paramètre n'est pas supporté par l'appareil	
	La consigne n'est pas prise en compte	• L'appareil n'est pas configuré correctement	Configurer dans le menu contrôler mode "digital input"
	Le menu de paramétrage n'est pas accessible	• Le mode de sécurité est bloqué	Changer le mode de sécurité

 Avant de mettre l'instrument sous tension, assurez-vous que le câblage a été réalisé conformément au schéma de câblage de l'instrument que vous souhaitez utiliser. Les schémas de câblage sont disponibles dans la section de téléchargement sur notre site <http://www.bronkhorst.com>

 Les indications des voyants à LED sont très utiles en cas de dysfonctionnements. Veuillez consulter la section "MANUAL INTERFACE : micro-switch and LED's" du manuel d'instruction "Operation instructions digital instruments (document n° 9.17.023) Ce manuel d'instructions est disponible dans la section de téléchargement sur notre site <http://www.bronkhorst.com>.

 Veuillez contacter la filiale ou le représentant local de Bronkhorst High-Tech, ou envoyer un email décrivant le problème rencontré à: support@bronkhorst.com